

Bauprojekt Land Egg



dji_fly_20240704_133226_372_1720093172912_photo_optimized

Objektnummer: 126217_9

Eine Immobilie von IMMOcontract Immobilien Vermittlung GmbH

Zahlen, Daten, Fakten

Art:	Haus - Doppelhaushälfte
Land:	Österreich
PLZ/Ort:	2486 Pottendorf
Baujahr:	2023
Wohnfläche:	130,00 m ²
Nutzfläche:	181,00 m ²
Zimmer:	5
Bäder:	1
WC:	1
Terrassen:	3
Keller:	50,00 m ²
Heizwärmebedarf:	B 32,30 kWh / m ² * a
Gesamtenergieeffizienzfaktor:	B 0,70
Gesamtmiete	1.777,17 €
Kaltmiete (netto)	1.777,17 €
Kaltmiete	1.777,17 €
Infos zu Preis:	

Finanzierungsbeitrag € 152058,92

Ihr Ansprechpartner



Roland Maly

IMMOcontract Immobilien Vermittlung GmbH
Hauptplatz 9-13
2500 Baden

H +43 676 841 420 602











Lageplan | Reihenanlage



Ihr Berater vor Ort
Roland Maly

IMMO
CONTRACT



Immobilienfachberater

0676 841 420 602
R.Maly@IMMOcontract.at

Mein Kontakt
direkt auf Ihr Handy
www.IMMOcontract.at

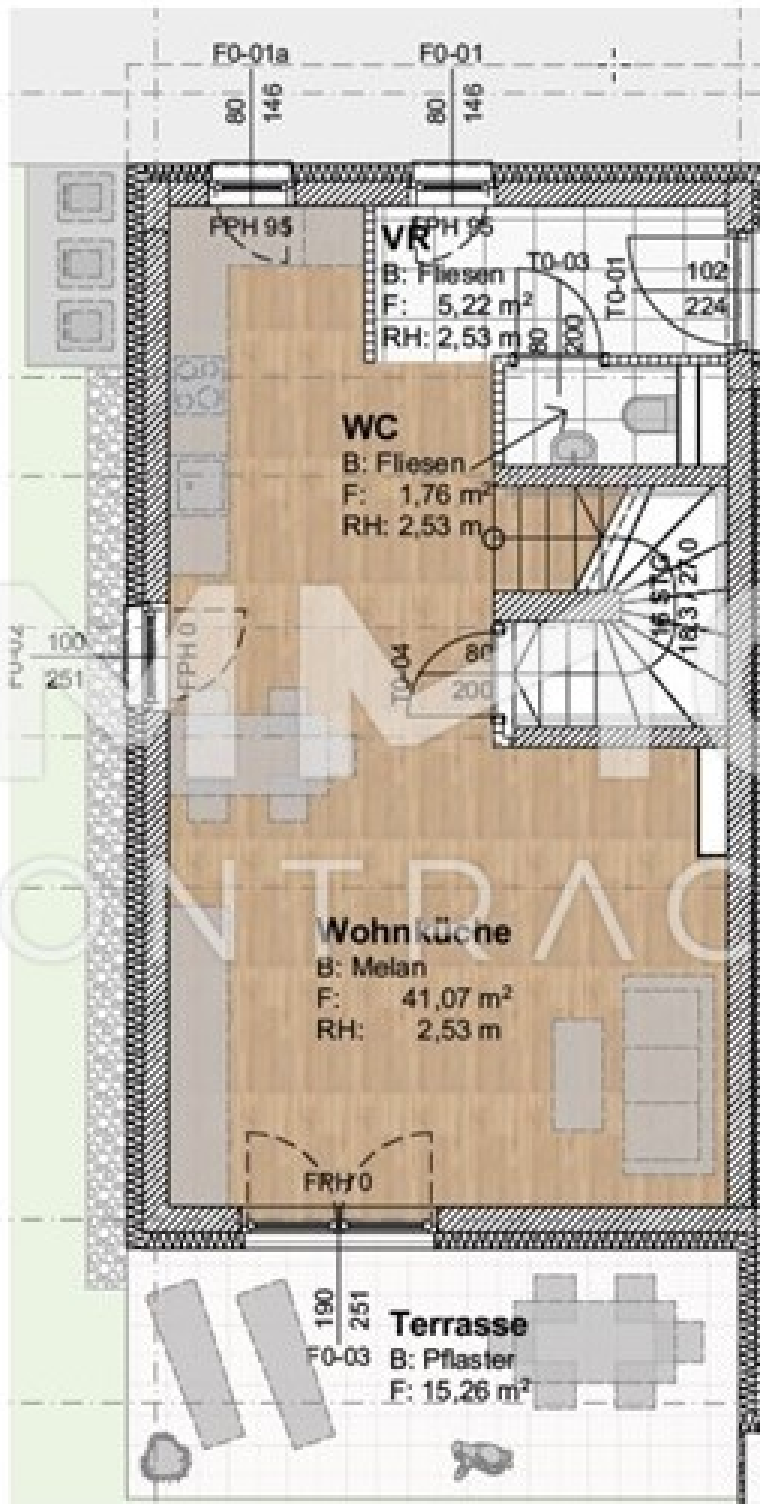

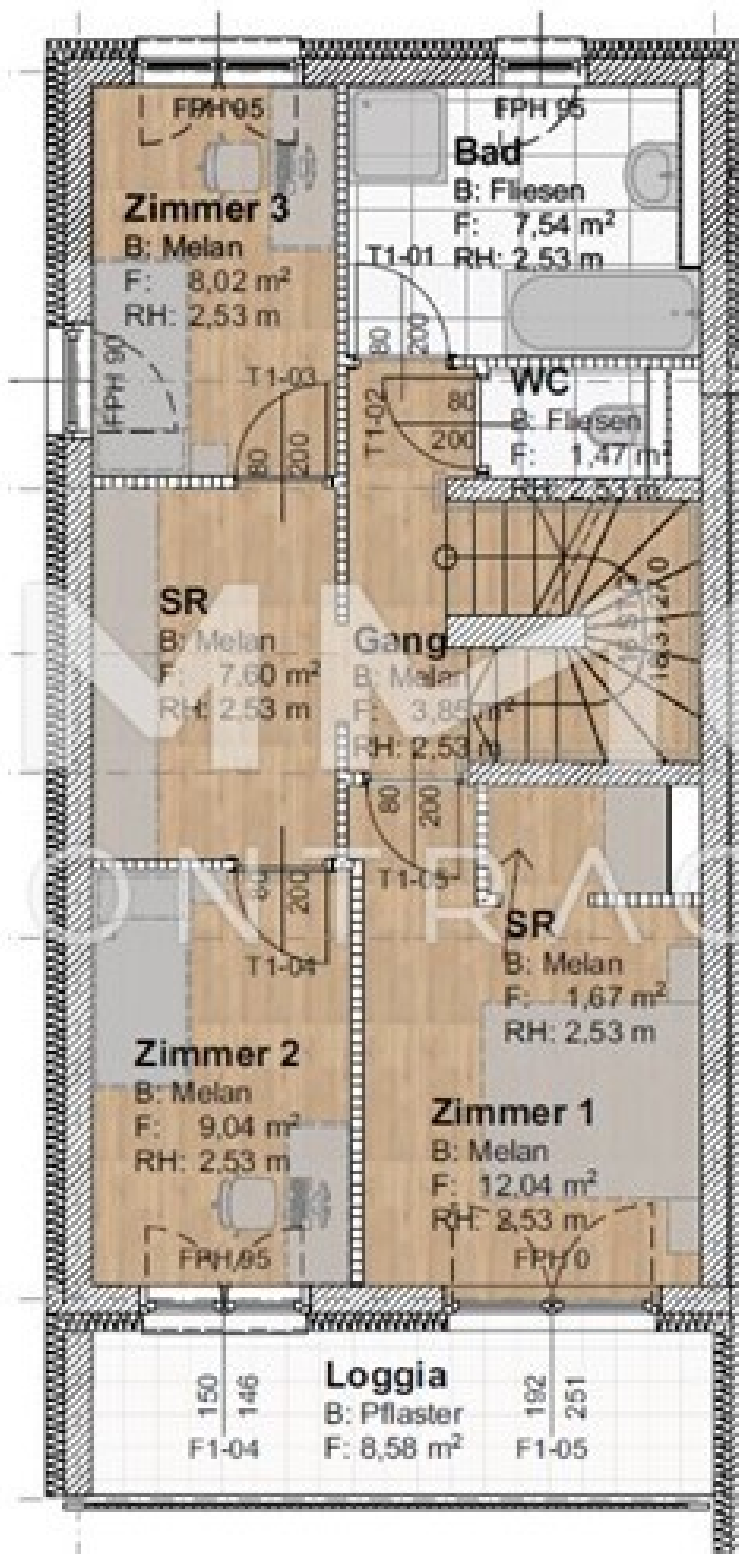

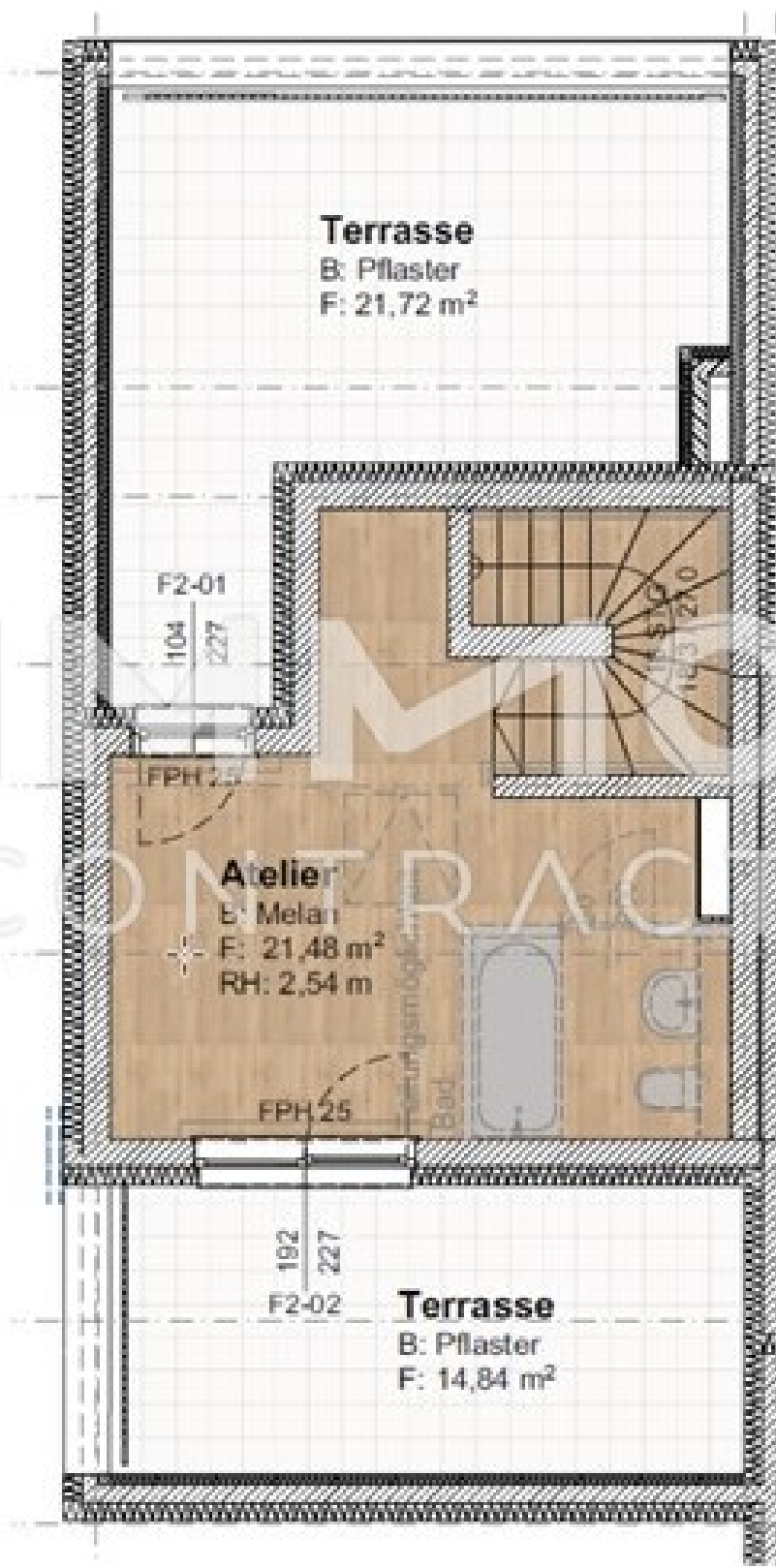

Terrasse

B: Pflaster
F: 21,72 m²

F2-01

1104
127

Atelier

E: Melan
F: 21,48 m²
RH: 2,54 m

FPH 25

FPH 25

Bad

192
227

F2-02

Terrasse

B: Pflaster
F: 14,84 m²

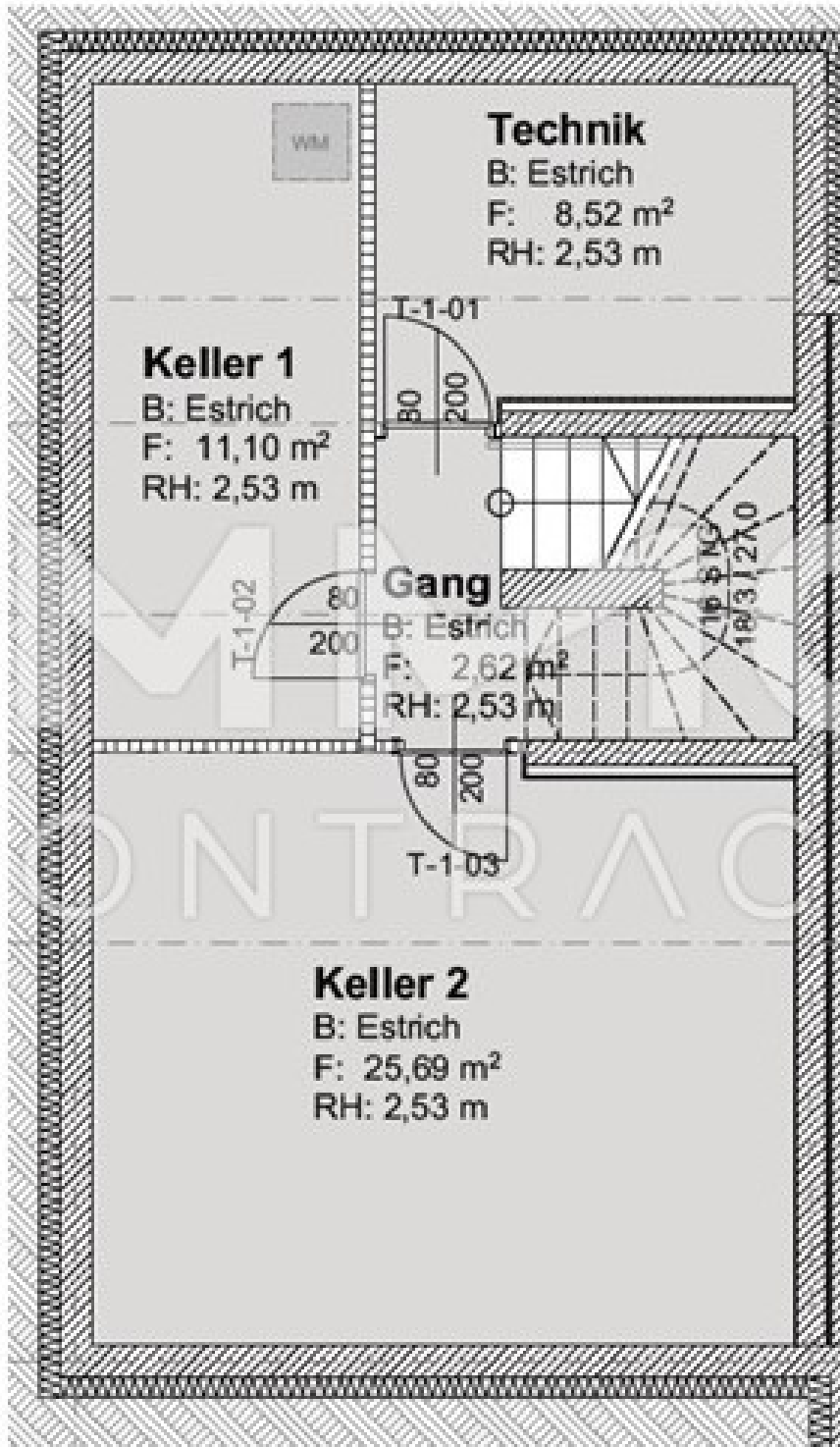

Objektbeschreibung

Wir freuen uns, Ihnen im ruhigen und idyllischen Pottendorf, genauer im charmanten Ortsteil LANDEGG, ein moderne Doppelhausanlage zum Mietkauf anzubieten. Diese Anlage präsentiert sich in ziegelmassiver Bauweise und bietet mit einer Nutzfläche von circa 182 m² viel Platz auch für Familien, die Wert auf Komfort und Qualität legen. Das Haus ist vollständig unterkellert, was zusätzlichen Stauraum oder Raum für Hobbyaktivitäten bietet. Mit insgesamt 5 Zimmern, darunter 3 Schlafzimmern, lässt diese Immobilie keine Wünsche offen. Die durchdachte Aufteilung garantiert ein angenehmes Wohnklima und genug Freiraum für jedes Familienmitglied. Das Dachgeschoß verfügt über ein Atelier und zwei Dachterrassen. Die Fußböden sind in den Wohnräumen mit hochwertigen Materialien ausgelegt, während in den Sanitärbereichen pflegeleichte Fliesen für ein zeitgemäßes Ambiente sorgen. Diese Doppelhäuser vereinen Funktionalität mit stilvollem Wohnen und sind auf die Bedürfnisse des modernen Lebens abgestimmt. Die Häuser werden als Miete mit Kaufoption ab 5 Jahre angeboten. Für nähere Informationen oder der Vereinbarung eines Besichtigungstermins wenden Sie sich bitte an: Roland MALY +43676841420602 r.maly@immocontract.at