

**Geschäftslokal mit guter Sichtbarkeit und hoher
Verkehrsfrequenz**



Geschäftsraum 1

Objektnummer: 3827_239

Eine Immobilie von RE/MAX Harmony

Zahlen, Daten, Fakten

Art:	Halle / Lager / Produktion - Produktion
Land:	Österreich
PLZ/Ort:	7000 Eisenstadt
Zustand:	Gepflegt
Nutzfläche:	52,00 m ²
Gesamtmiete	684,00 €
Kaltmiete (netto)	570,00 €
Kaltmiete	570,00 €

Ihr Ansprechpartner



Michael Wukovits

RE/MAX Harmony
Wienerstraße 39
2620 Neunkirchen

T +43 2635 66 461
H +43 664 4016302

Gerne stehe ich Ihnen für weitere Informationen oder einen Besichtigungstermin zur Verfügung.



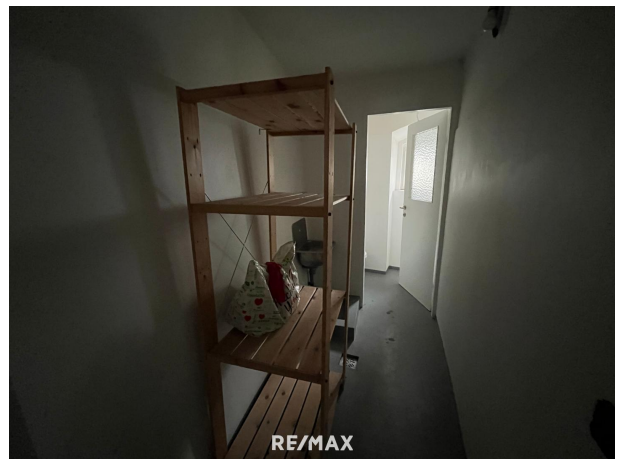



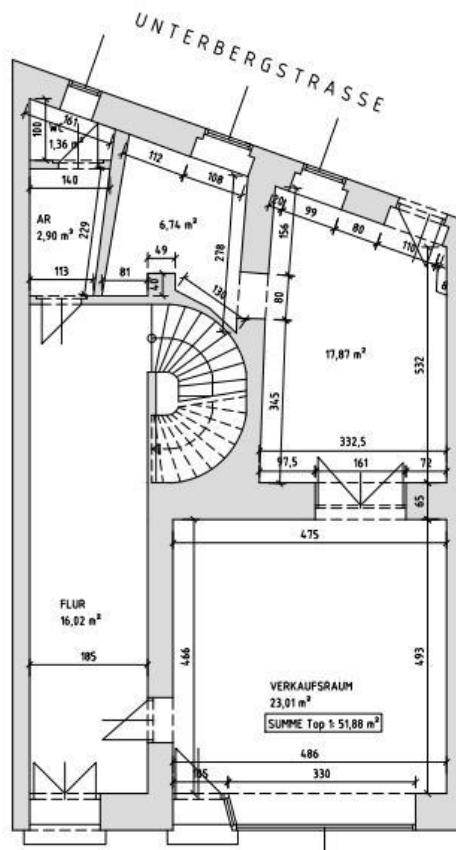

R. ESTERHAZYSTRASSE

Objektbeschreibung

Zur Vermietung gelangen ca. 52 m² große Geschäftsfläche mit einer Vielzahl an Nutzungsmöglichkeiten: wie z.B. Handel, Frisör, Büro, Atelier, etc.. Hierzu einige Details: > ca. 52 m² Nutzfläche > Gesamtmiete netto € 570,- inkl. Betriebskosten exkl. MWSt. > Mietdauer auf 5 Jahre befristet > 3 Räume > öffentliche Parkplätze > Elektroheizung > 2 Räume > Küche > WC > Kautions 3 BMM In der Nähe: > Raiffeisenbank > Schloss Esterhazy > Landwirtschaftskammer > Stadtzentrum Überzeugen Sie sich vor Ort von diesem Objekt, ich freue mich auf Sie! Die Angaben zum Objekt basieren auf uns zur Verfügung gestellten Informationen. Eine Haftung unsererseits ist hierfür ausgeschlossen. Detailfragen werden im Zuge von Besichtigungen besprochen, geklärt oder nachgereicht. Wir bitten um Verständnis, dass wir aufgrund der Nachweispflicht gegenüber dem Eigentümer, nur Anfragen mit vollständigen Kontaktdaten (Name, Anschrift, TelefonNr., E-Mail) beantworten können. Wir informieren Sie darüber, dass wir bei diesem Objekt eine Doppelmaklertätigkeit ausüben. (§ 5 Abs. 3 MaklerG). Dieses Angebot ist unverbindlich und einer Zwischenverwertung vorbehalten.